

PALMA

mobile espositivo



Indice

Palma <i>mobile espositivo</i>	04
Dimensioni <i>la personalizzazione</i>	07
Comunicazione <i>il valore aggiunto</i>	08
Accessori <i>elementi aggiuntivi</i>	10
<i>sportello con serratura</i>	11
<i>separatori</i>	12
<i>plastroferrite</i>	15
<i>ripiano</i>	16
Spicchi di raccordo	18
Esempi di accostamento	20
Istruzioni di montaggio	22
Tabella dei codici	24
Disegni tecnici	26
Finiture e colori	30

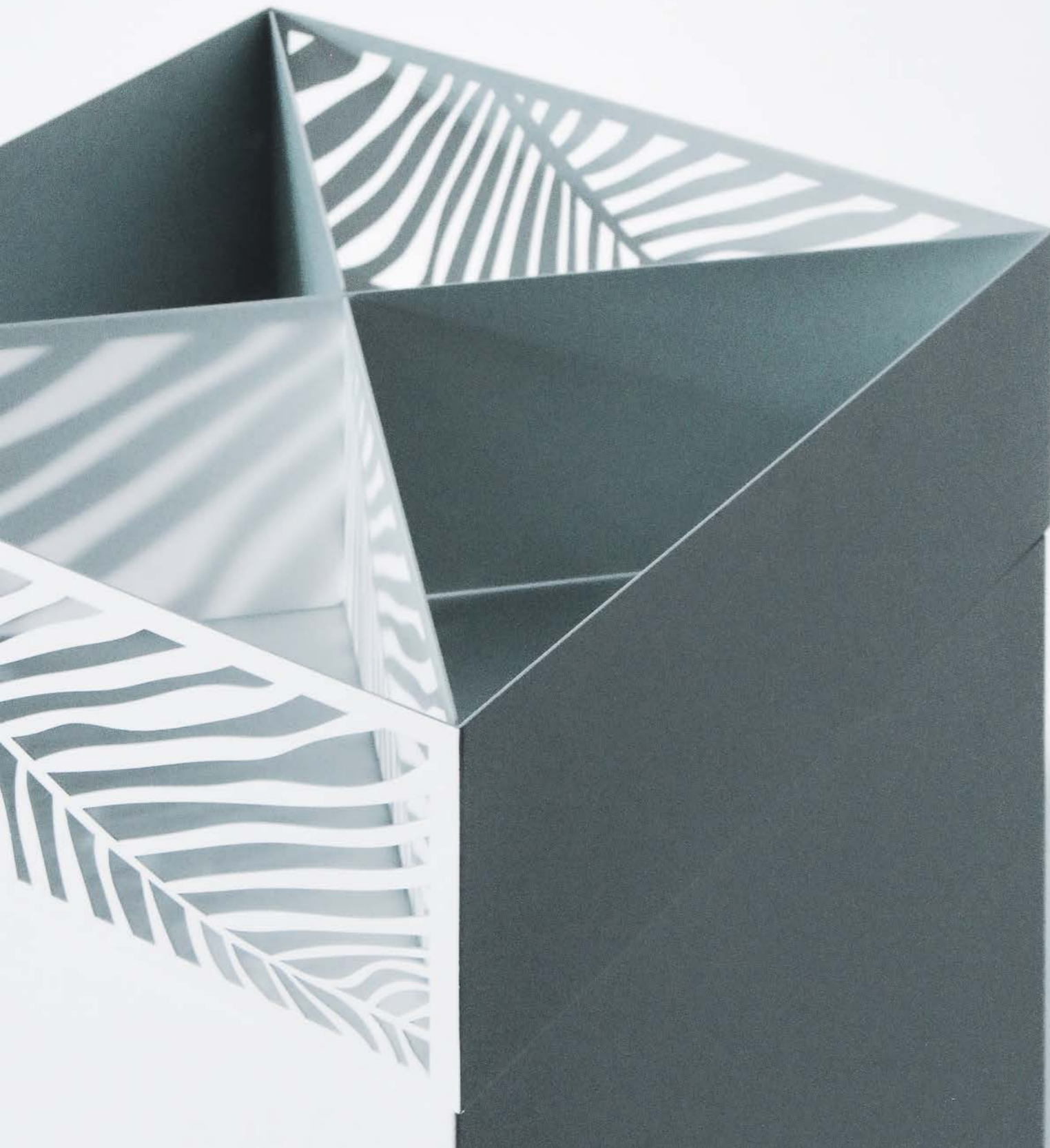

Palma

mobile espositivo

Un nuovo modo di esporre i propri prodotti

La nostra novità più recente prende il nome di **Palma**, una cesta espositiva realizzata interamente in **metallo** - un materiale estremamente versatile che permette la collocazione di magneti di collegamento auto-allineanti tra più ceste, in qualsiasi posizione si desideri. Tale fattore permette di affiancare le ceste senza alcun vincolo di posizione, creando delle geometrie o dei percorsi sempre **modificabili** e mai uguali tra loro. Ciò permette una completa **personalizzazione** del prodotto, un elemento cruciale per uno spazio espositivo.

Inoltre, essendo più **resistente**, il metallo è meno soggetto al danneggiamento ed è più propenso a **modifiche future** quali la verniciatura.



Dimensioni

La personalizzazione

02

Palma
L 45cm H 70/110cm

Palma
L 35cm H 70/110cm



Vasca di 45cm

L'elemento cruciale della personalizzazione continua nell'altro aspetto vincente di questa soluzione: la **scalabilità** della cesta a seconda delle esigenze. Ciò si traduce in una variazione dell'altezza di ogni prodotto **di 5cm in 5cm**, partendo da una **misura minima di 70cm** ad una **massima di 110cm**.

Vasca di 35cm

La seconda dimensione del mobile espositivo, che dai 45cm di larghezza passa a **35cm**, prevede la medesima scalabilità di 5cm in 5cm, partendo anch'esso da una misura minima di 70 cm fino ad arrivare ad una massima di 110cm.

Entrambi i mobili sono scalabili di 5cm in 5cm, partendo da una misura minima di 70cm fino ad arrivare ad una massima di 110cm

03 Comunicazione *il valore aggiunto*

Pannello A4, A5 e plastoferrite

Il valore aggiunto di Palma è sicuramente la possibilità di sfruttare il prodotto per la **comunicazione della propria attività**. Essa può essere esposta in due modalità differenti: la prima su un'asta con supporto magnetico, la cui esposizione avviene attraverso l'inserimento di un formato A4 o A5. La seconda, com'è possibile vedere nella foto sottostante, prevede un supporto magnetico in **plastoferrite** a copertura dell'apertura per lo stoccaggio merce all'interno della cesta. Esso funge sia da anta richiudibile, sia da supporto per la propria comunicazione aggiuntiva.

Palma è quindi non solo un'aggiunta funzionale al proprio spazio espositivo, ma permette di sfruttare al meglio quest'ultimo esponendo i propri prodotti su un mobile interamente **personalizzabile**.



Accessori elementi aggiuntivi

04



Sportello con serratura

Materiale: metallo verniciato

Tenuto mediante una catena rimovibile, lo sportello di Palma funge come **copertura** della parte aperta del mobile espositivo. La **serratura** permette di chiudere l'anta a chiave, custodendo i prodotti che verranno posti al suo interno.

Lo sportello è completamente **rimovibile** - grazie ai due incastri in basso - e ridimensionabile, per adattarsi all'altezza del mobile su cui è installato.



Separatori

Materiale: metallo verniciato

Per sfruttare al meglio lo spazio superiore del mobile espositivo, offriamo la possibilità di inserire dei separatori in metallo, **dividendo l'area in due o quattro sezioni**. Ogni separatore è facilmente rimovibile.





Pannello espositivo magnetico

Materiale: plastoferrite

Per **personalizzare** al meglio il proprio mobile espositivo, la plastoferrite è la soluzione ideale: una stampa realizzata su un **foglio magnetico** che permette di comunicare visivamente e facilmente i prodotti in vendita. Esso è posizionabile su ogni superficie di Palma.



Ripiano

Materiale: metallo verniciato

Rimanendo sul tema del miglior utilizzo del mobile espositivo, all'interno di quest'ultimo è possibile aggiungere un ripiano - il quale permette di **inserire e riporre** più prodotti.



05

Spicchi di raccordo

Vasca di 45cm

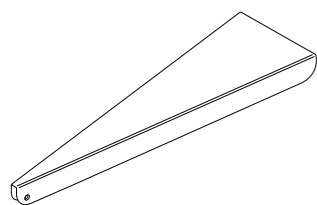

Pianetto di unione 15°

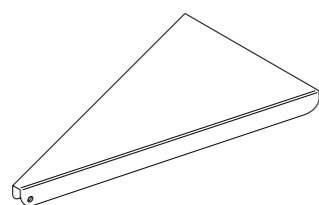

Pianetto di unione 30°

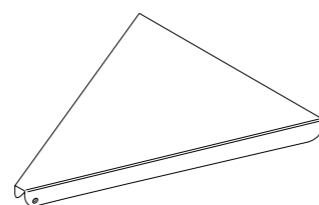

Pianetto di unione 45°

Vasca di 35cm

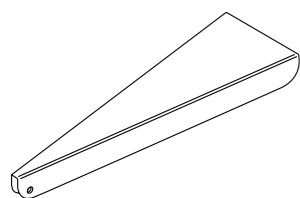

Pianetto di unione 15°

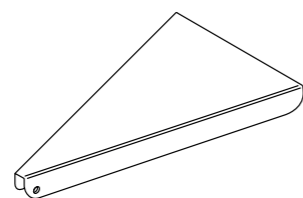

Pianetto di unione 30°

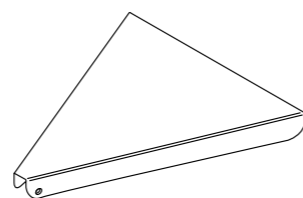

Pianetto di unione 45°

Un singolo Palma può essere **unito ad altri** attraverso gli spicchi di raccordo: si tratta di **elementi di unione** tra un mobile e l'altro che permettono di realizzare **composizioni personalizzate** e geometrie originali all'interno del negozio. Per fare ciò, rendiamo disponibili **tre tipologie** di piano: il primo dall'ampiezza di **15°**, il secondo di **30°** e infine il più grande, di **45°**.

Pianetto di unione 15°

Pianetto di unione 30°

Pianetto di unione 45°

06

Esempi di accostamento

Alcuni esempi di **possibili soluzioni** componibili con i diversi spicchi di raccordo a disposizione.

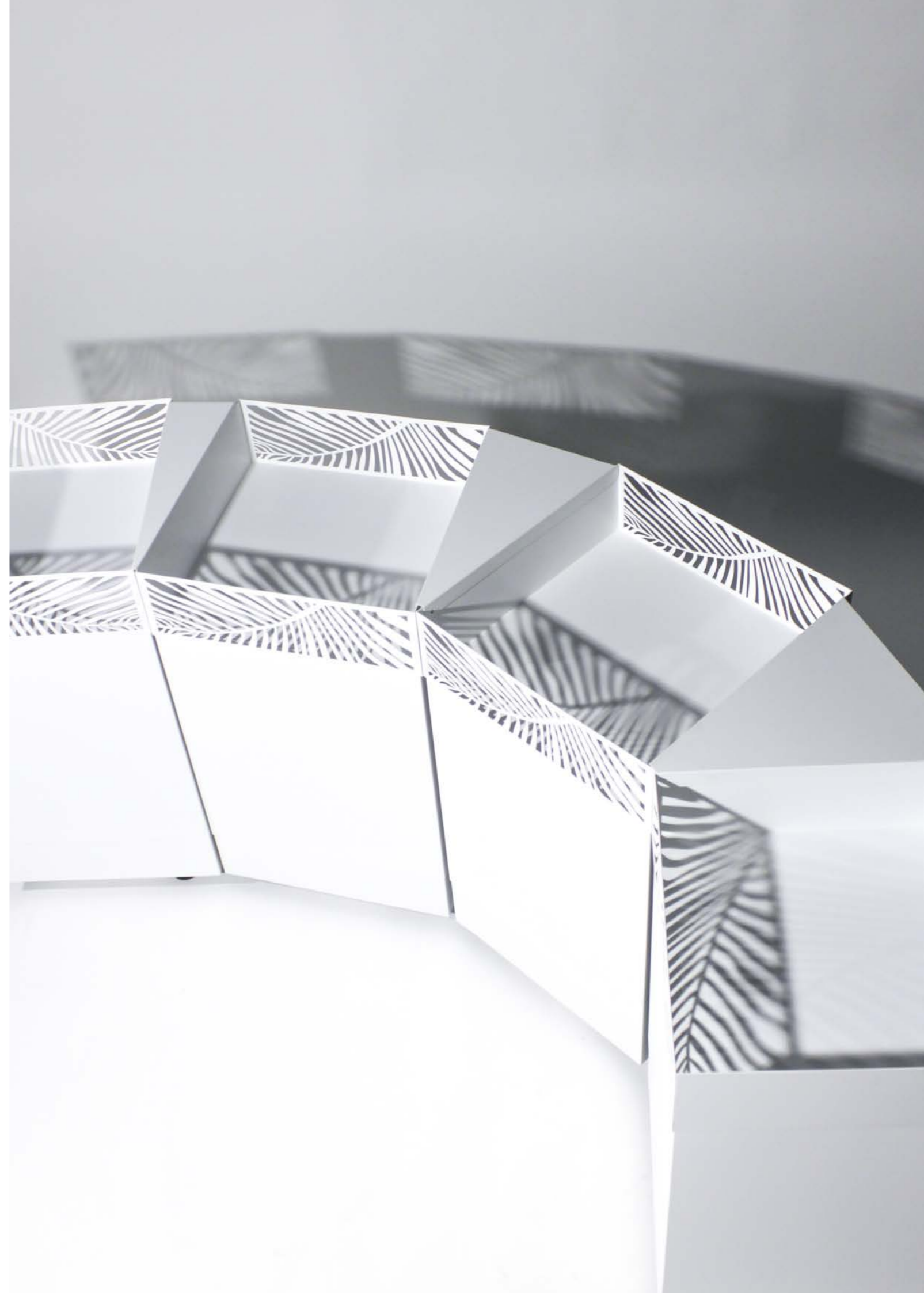
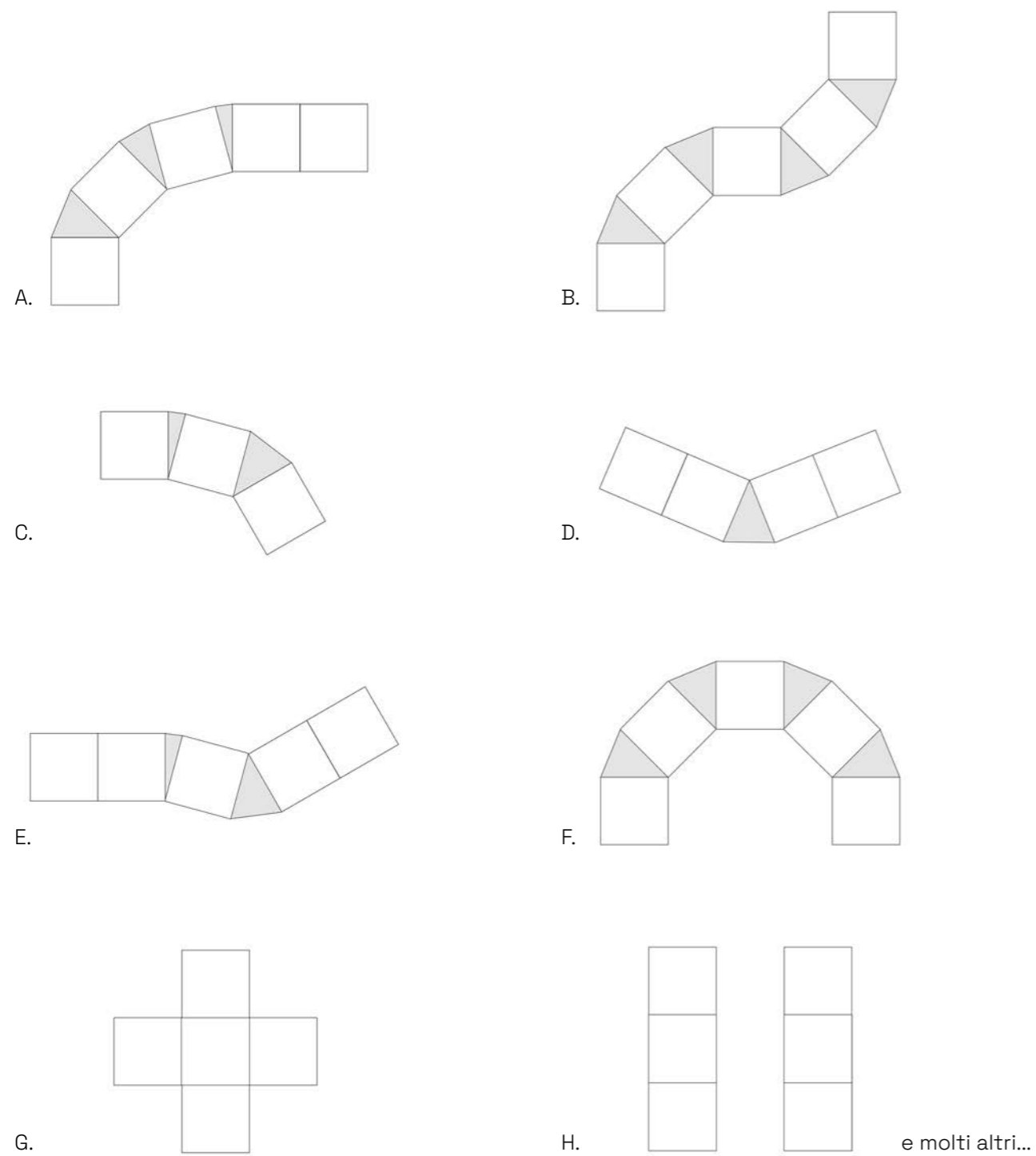

07

Istruzioni di montaggio



1 Aprire lo sportello con le chiavi in dotazione.



2 Rimuovere la catena che mantiene lo sportello attaccato al mobile espositivo.



3 Rimuovere completamente lo sportello, staccandolo dai ganci in basso.



7 Appoggiare il mobile a terra, con la parte aperta verso l'alto, in modo da facilitare il montaggio.



8 Svitare le viti su ambo i lati.



9 Far scorrere la parte inferiore del mobile fino a raggiungere la dimensione preferita.



4 Per adattare l'altezza dello sportello a quella del mobile Palma svitare le viti su ambo i lati.



5 Far scorrere le due parti dello sportello per raggiungere l'altezza desiderata.



6 Avvitare nuovamente le viti una volta decisa l'altezza preferita.

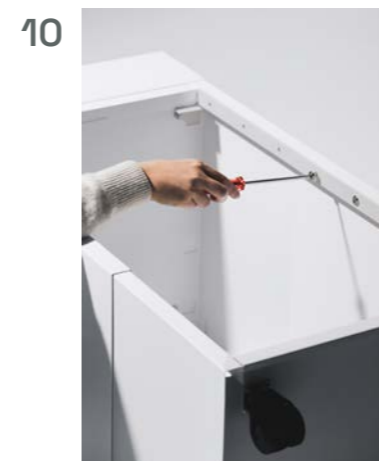

10 Avvitare nuovamente le viti su ambo i lati.



11 Inserire lo sportello, riagganciando anche la catena in uno dei fori presenti sul lato sinistro.



12 Il mobile espositivo Palma è pronto.

Tabella dei codici

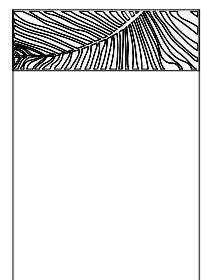

ESPPHKT00001
ESPOSITORE PALMA
450X450XH700/1050

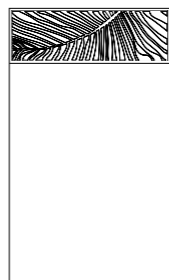

ESPPHKT00002
ESPOSITORE PALMA
350X350XH700/1050

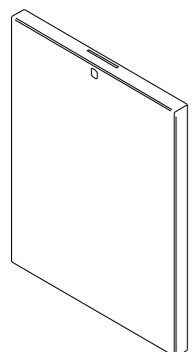

ESPPHKT00003
ANTA ESPOSITORE
PALMA 45

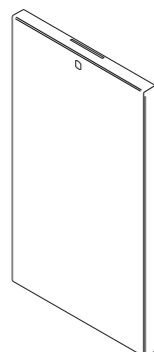

ESPPHKT00004
ANTA ESPOSITORE
PALMA 35

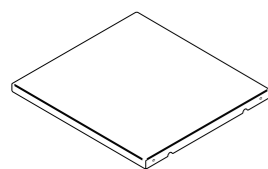

ESPPHSC000015
RIPIANO ESP PALMA 45

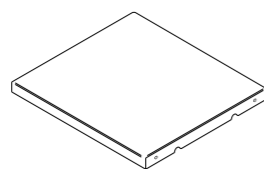

ESPPHSC000016
RIPIANO ESP PALMA 35

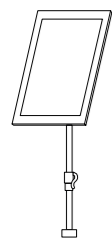

ACCPHCKT00002
KIT CARTELLO COMUNICAZIONI A4

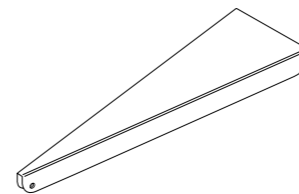

ESPPHSC000017
PIANETTO UNIONE ESPO
PALMA 45 | 15°

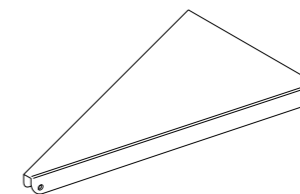

ESPPHSC000018
PIANETTO UNIONE ESPO
PALMA 45 | 30°

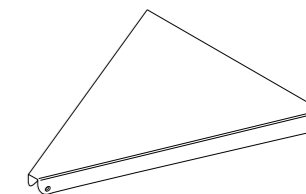

ESPPHSC000019
PIANETTO UNIONE ESPO
PALMA 45 | 45°

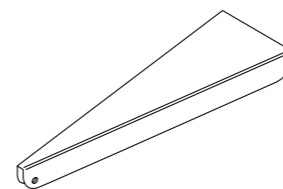

ESPPHSC000020
PIANETTO UNIONE ESPO
PALMA 35 | 15°

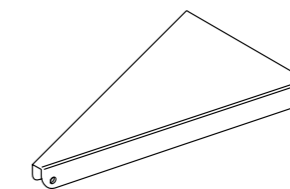

ESPPHSC000021
PIANETTO UNIONE ESPO
PALMA 35 | 30°

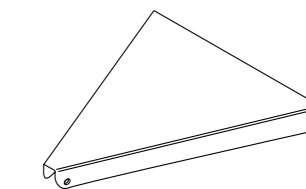

ESPPHSC000022
PIANETTO UNIONE ESPO
PALMA 35 | 45°

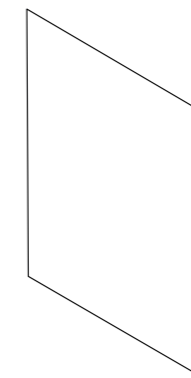

ACCPHPXX00007
PANN COMUN PLASTOF ESP
PALMA 45

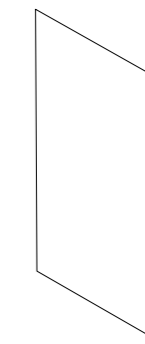

ACCPHPXX00008
PANN COMUN PLASTOF
ESP PALMA 35

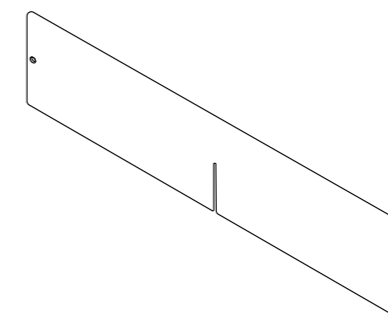

ESPPHSC000023
SEPARATORE PER CESTA
PALMA 45

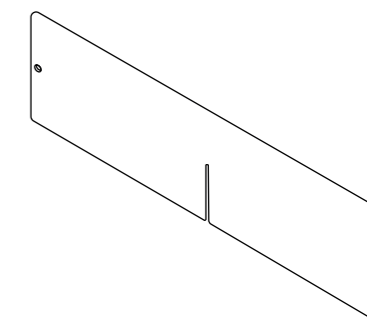

ESPPHSC000024
SEPARATORE PER CESTA
PALMA 35

*Un prodotto,
dimensioni variabili*

Vasca di 45cm

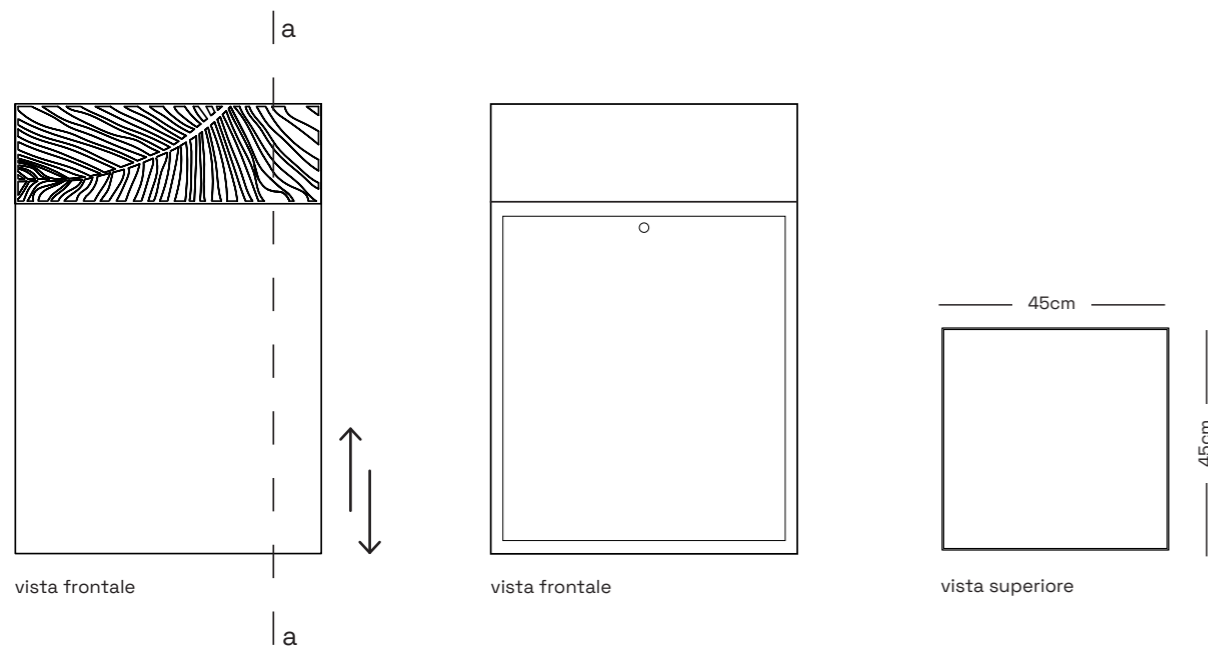

Vasca di 35cm

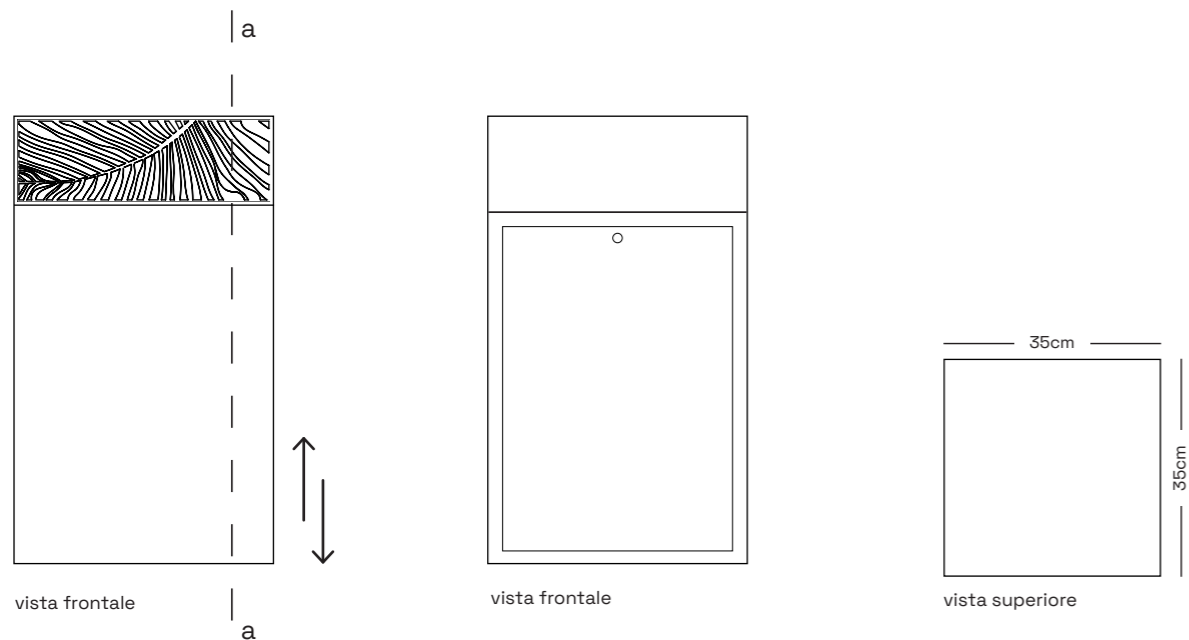

sez. a-a

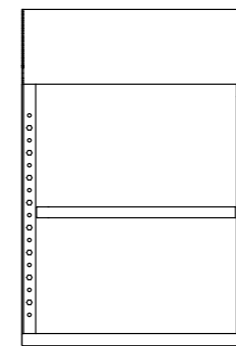

L 45cm H 70cm

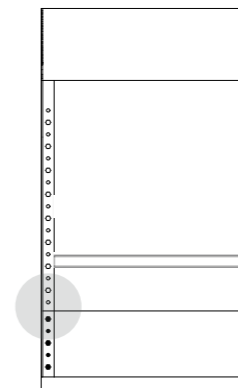

L 45cm H 95cm

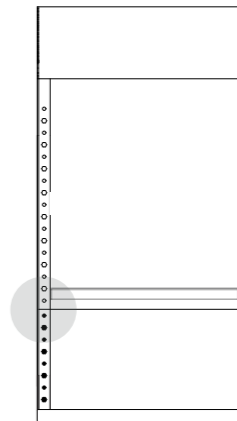

L 45cm H 105cm

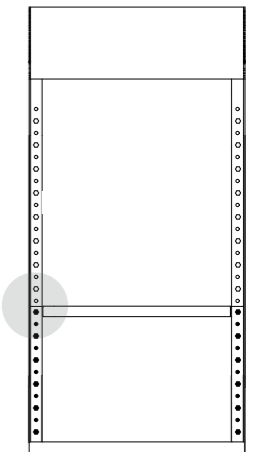

L 45cm H 110cm

sez. a-a

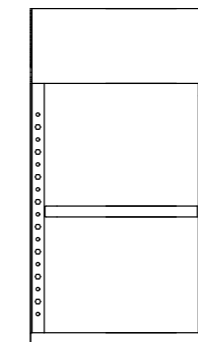

L 35cm H 70cm

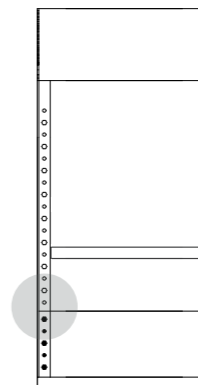

L 35cm H 95cm

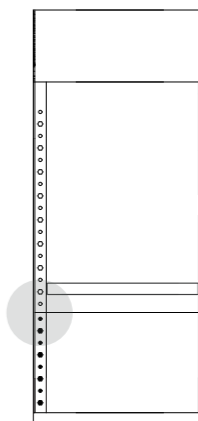

L 35cm H 105cm

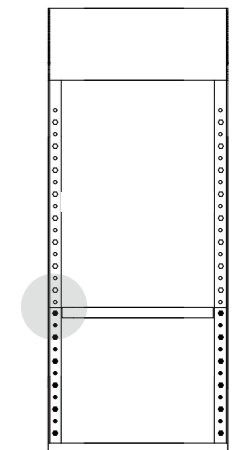

L 35cm H 110cm

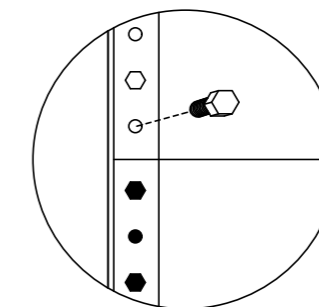

incastro meccanico per variazione di altezza

***Un prodotto,
dimensioni
variabili***



10 Finiture e colori

Metallo verniciato



VR
VERDE MUSCHIO RAL 6005
RAGGRINZATO OPACO



V8
VERDE MAGGIO RAL 6017
RAGGRINZATO OPACO



VZ
VERDE BIANCASTRO
RAL 6019
LISCIO OPACO

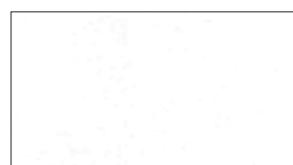

BQ
BIANCO
LUCIDO

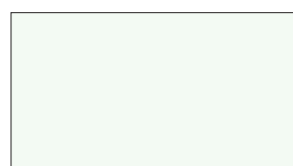

B3
BIANCO RAL 9016
RAGGRINZATO OPACO

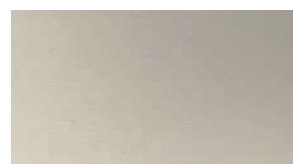

BC
BIANCO
RAGGRINZATO OPACO



A9
AVORIO RAL 1013
LISCIO OPACO



TL
TRASPARENTE LUCIDO

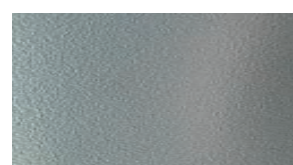

AS
GRIGIO ALLUMINIO
RAGGRINZATO OPACO

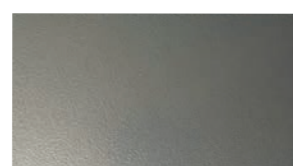

AM
GRIGIO METALLIZZATO
RAGGRINZATO OPACO



BG
GRIGIO BEIGE RAL 7006
LISCIO OPACO



GB
GRIGIO
MARMO

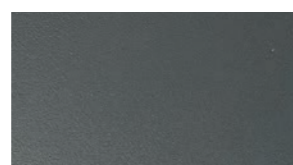

GK
GRIGIO SCURO
RAGGRINZATO SEMI OPACO



GR
GRIGIO ARDESIA RAL 7015
LISCIO SEMILUCIDO

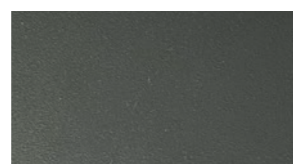

G9
GRIGIO
ANTRACITE



GG
GHISA
METALLIZZATO

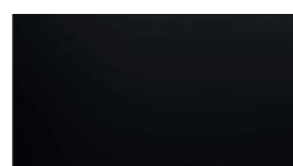

NB
NERO SOFT
RAGGRINZATO OPACO



NL
NERO RAL 9005
LUCIDO



GI
GIALLO RAL 1003
LISCIO OPACO



AR
ARANCIONE RAL 2009
RAGGRINZATO OPACO



R4
ROSSO FUOCO RAL 3000
RAGGRINZATO OPACO



R2
ROSSO PORPORA RAL 3004
LUCIDO



FX
FUCSIA RAL 4010
LUCIDO



B0
BLU RAL 5007
LISCIO OPACO



C1
BLU TURCHESE RAL 5018
RAGGRINZATO OPACO



V5
VERDE TRAFFICO RAL 6024
RAGGRINZATO OPACO

Numero Verde
800.685.584

📍 CRC srl - Viale 5 Giornate 1382
21042 - Caronno Pertusella (VA)

☎ Tel. +39 02 9659001

✉ crc@crc.it

🌐 www.crc.it

🌐 www.arredamentifarmaciacrc.it



ISO 9001
LL-C (Certification)



ISO 45001
LL-C (Certification)



The mark of
responsible forestry
FSC® C184513